



Schůdky k trampolíně - návod na sestavení - MASSCHOD



**NEJLEVNEJSI
SPORT.CZ**



**NAJLACNEJSI
SPORT.SK**



**NAJTANSZY
SPORT.PL**

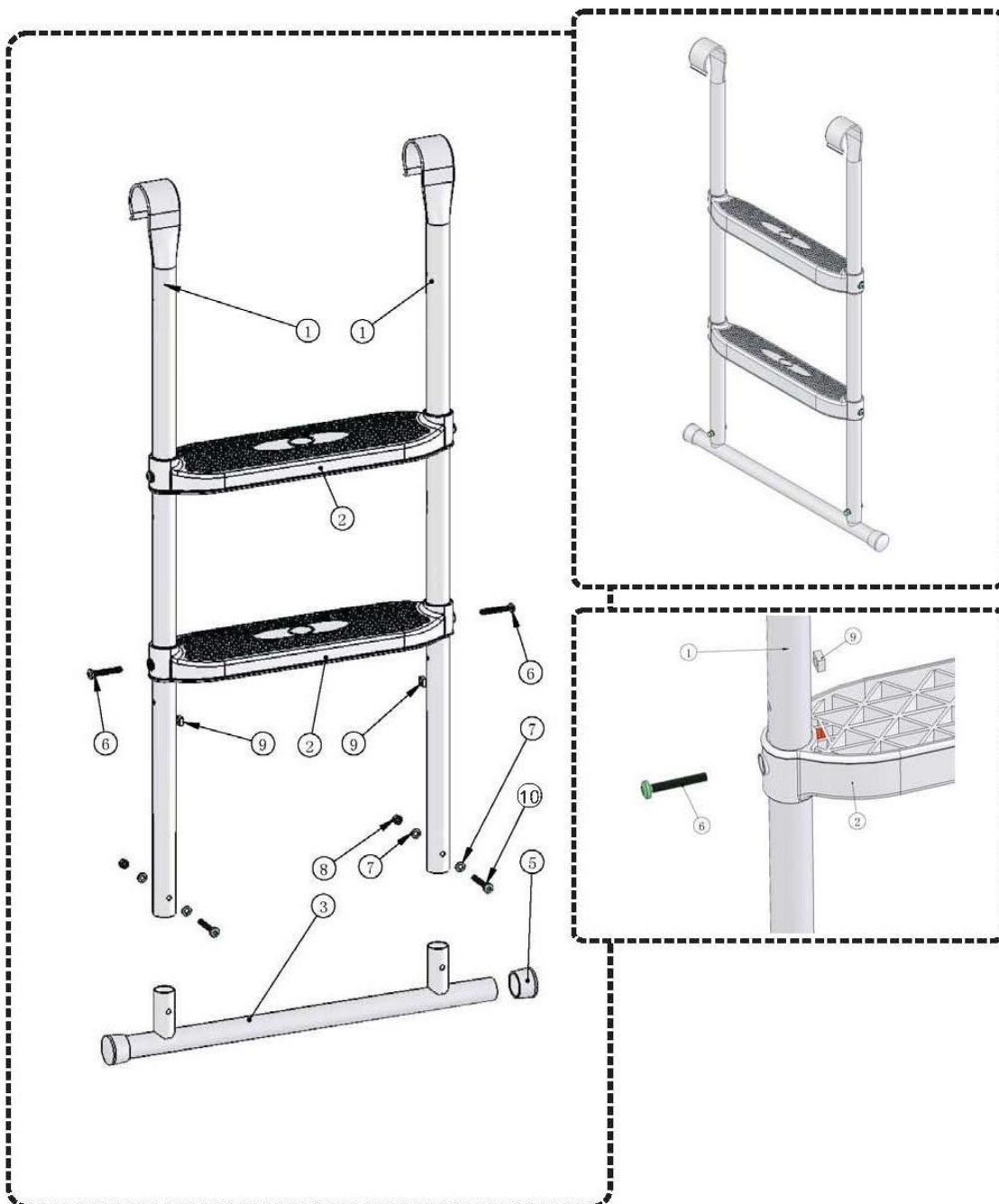

Seznam dílů:

Č. dílu – popis	kusy
1 – noha	2
2 – schod	2
3 – spodní díl schůdků	1
5 – plastová krytka	2
6 – šroub M6x45	4
7 – podložka 6mm	4
8 – bezpečnostní matice M6	2
9 – čtvercová matice M6	4
10 – šroub M6x40	2

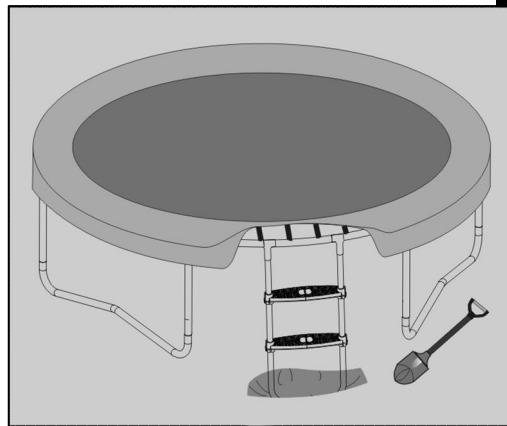

Jestliže používáte schůdky u trampolíny menších než 360 cm, doporučíme ujmout spodní díl schůdku zakopat, aby byly schůdky ve správném úhlu k trampolíně.

UPOZORNĚNÍ: schůdky zahákněte k rámu trampolíny.

Po zaháknutí schůdků k trampolíně přikryjte kovové části polštářem na trampolíně, aby nedošlo ke zranění o kovové části při skákání.

Pokud trampolínu nepoužíváte demontujte schůdky z trampolíny, aby se na ni nedostaly malé děti bez dozoru.

Prodávající poskytuje na tento výrobek prvnímu majiteli záruku 2 roky ode dne prodeje.

Záruka se nevztahuje na závady vzniklé:

1. zaviněním uživatele tj. poškození výrobku nesprávnou montáží, neodbornou repasí, užíváním v nesouladu se záručním listem
2. nesprávnou nebo zanedbanou údržbou
3. mechanickým poškozením
4. opotřebením dílů při běžném používání
5. neodvratnou událostí a živelnou pohromou
6. neodbornými zásahy
7. nesprávným zacházením, či nevhodným umístěním, vlivem nízké nebo vysoké teploty, působením vody, neúměrným tlakem a nárazy, úmyslně pozměněným designem, tvarem nebo rozměry

Copyright - autorská práva

Společnost MASTER SPORT s.r.o. si vyhrazuje veškerá autorská práva k obsahu tohoto návodu k použití. Autorské právo zakazuje reprodukci částí tohoto návodu nebo jako celku třetí stranou bez výslovného souhlasu společnosti MASTER SPORT s.r.o.. Společnost MASTER SPORT s.r.o. pro použití informací, obsažených v tomto návodu k použití nepřebírá žádnou odpovědnost za jakýkoli patent.



MASTER SPORT s.r.o.
 Provozní 5560/1b
 722 00 Ostrava – Třebovice
Czech Republic
reklamace@nejlevnejsisport.cz
 www.nejlevnejsisport.cz



Schodíky k trampolíne - návod na zostavenie - MASSCHOD



**NEJLEVNEJSI
SPORT.CZ**



**NAJLACNEJSI
SPORT.SK**



**NAJTANSZY
SPORT.PL**

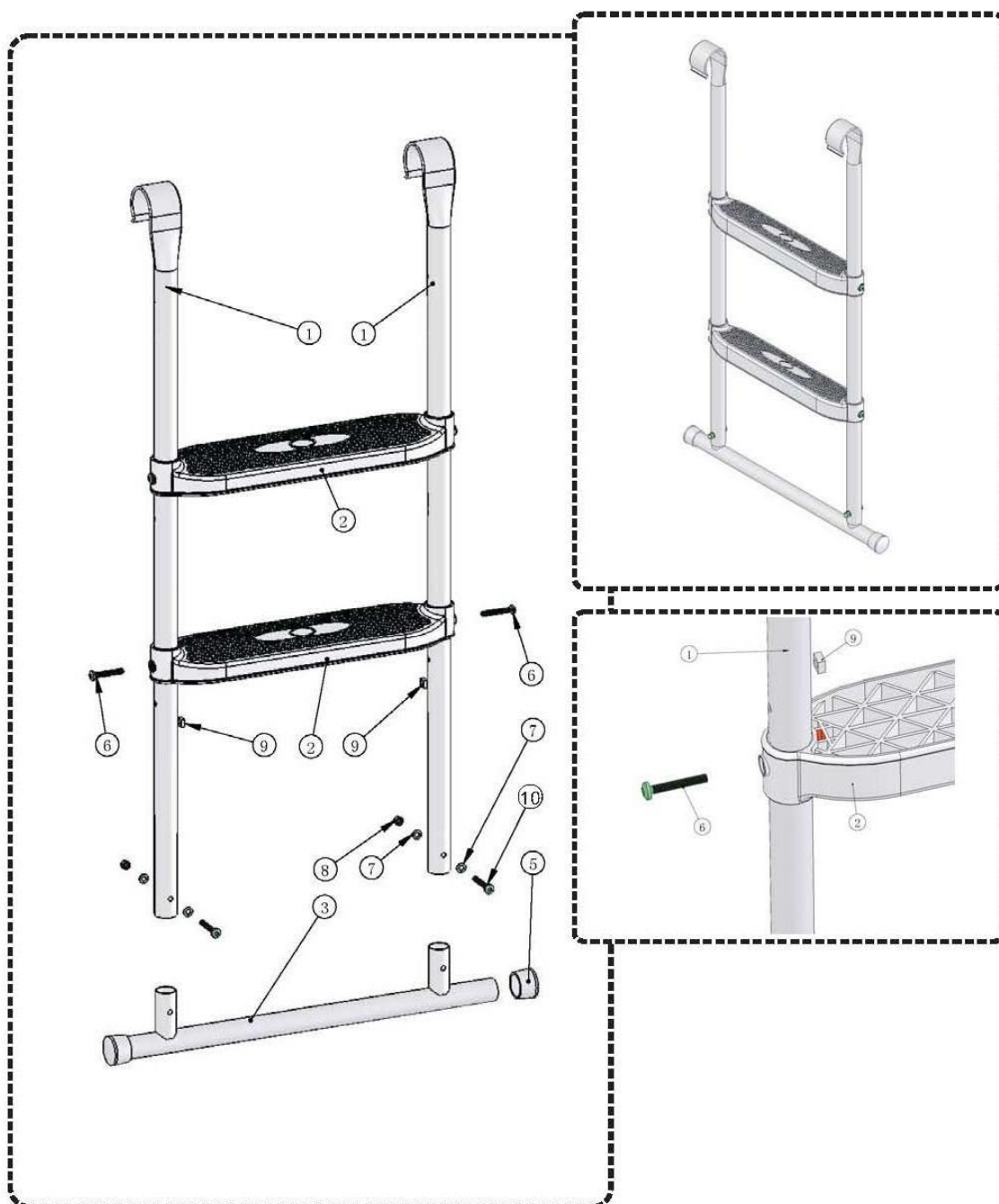

zoznam dielov:

č.dielu	kusy
1 – noha	2
2 – schod	2
3 –spodný diel schodíkov	1
5 –plastová krytka	2
6 –skrutka M6x45	4
7 – podložka 6mm	4
8 –bezpečnostná matica M6	2
9 –štvorcová matica M6	4
10 –skrutka M6x40	2

UPOZORNENIE: schodíky zaháknite k rámu trampolíny.

Po upevnení schodíkov na trampolíne prikryte kovové časti vankúšom na trampolíne, aby nedošlo k zraneniu o kovovú časť pri skákaní.

Ak trampolínu nepoužívate odpojte schodíky z trampolíny, aby sa na ňu nedostali malé deti bez dozoru.

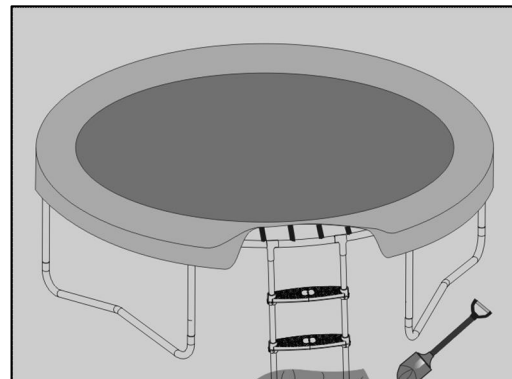

Ak používate schodíky u trampolín menších ako 360 cm, odporúame spodný diel schodíka zakopa, aby boli schodíky v správnom uhle na trampolíne.

Predávajúci poskytuje na tento výrobok prvému majiteľovi záruku 2 roky odo dňa predaja.

Záruka sa nevzťahuje na závady vzniknuté:

1. zavinením užívateľa t.j. poškodenie výrobku nesprávnou montážou, neodbornou repasiou, užívaním v nesúlade so záručným listom
2. nesprávnou alebo zanedbanou údržbou
3. mechanickým poškodením
4. opotrebovaním dielov pri bežnom používaní
5. neodvratnou udalosťou a živelnou pohromou
6. neodbornými zásahmi
7. nesprávnym zaobchádzaním, či nevhodným umiestnením, vplyvom nízkej alebo vysokej teploty, pôsobením vody, neúmerným tlakom a nárazmi, úmyselne pozmeneným designom, tvarom alebo rozmermi

Copyright - autorské práva

Spoločnosť MASTER SPORT s.r.o. si vyhradzuje všetky autorské práva k obsahu tohoto návodu na použitie. Autorské právo zakazuje reprodukciu častí tohto návodu alebo ako celku treťou stranou bez výslovného súhlasu spoločnosti MASTER SPORT s.r.o.. Spoločnosť MASTER SPORT s.r.o. pre použitie informácií obsiahnutých v tomto návode na použitie nepreberá žiadnu zodpovednosť za akýkoľvek patent.

TRINET Corp, s. r. o.
Cesta do Rudiny 1098
024 01 Kysucké Nové Mesto, Slovakia
info@najlacnejsisport.sk
www.najlacnejsisport.sk





Schodki do trampoliny - instrukcja montażu MASSCHOD



**NEJLEVNEJSI
SPORT.CZ**



**NAJLACNEJSI
SPORT.SK**



**NAJTANSZY
SPORT.PL**

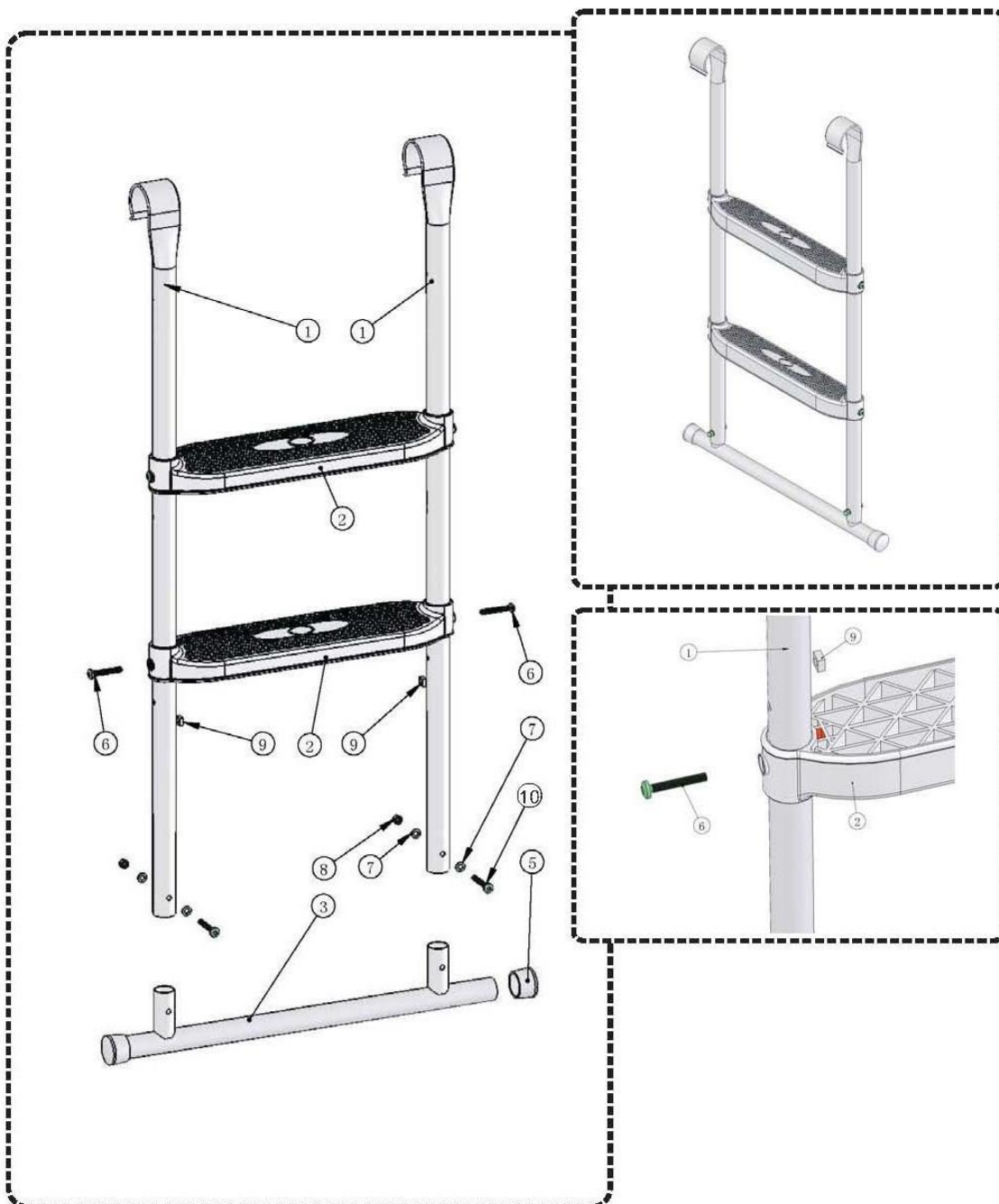

lista części:

num. części	szt.
1 – noga	2
2 – schód	2
3 – dolna część schodów	1
5 – pokrywa plastikowa	2
6 – śruba M6x45	4
7 – podkładka 6mm	4
8 – nakrętka zabezpieczająca M6	2
9 – nakrętka kwadratowa M6	4
10 - śruba M6x40	2

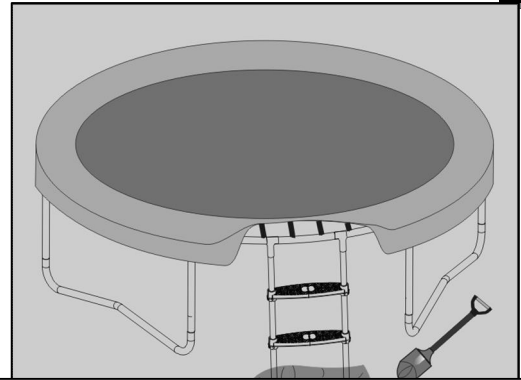

Je li jest trampolina jest mniejsza ni 360 cm, polecamy doln cz schodów zakopa , aby schodki byûy umieszczone pod odpowiednim k tem do trampoliny.

OSTRZEŻENIE: schodki należy zahaczyć do ramy trampoliny. Po zahaczeniu schodków do trampoliny należy przykryć sześci metalowe poduszką na trampolinie, aby zapobiec kontuzjom spowodowanym przez części metalowe podczas skakania. Jeśli nie korzystasz z trampoliny, odczep schodki od trampoliny, żeby się dzieci nie wydostały na trampolinę.

Sprzedający na niniejszy produkt udziela pierwszemu właścicielowi gwarancji na czas użytkowania 24 miesięcy od dnia sprzedaży.

Gwarancja nie dotyczy uszkodzeń powstałych w wyniku:

1. Szkód spowodowanych przez użytkownika tj. Uszkodzenia produktu przy nieprawidłowym montażu, niepoprawnej naprawy wykonywanej we własnym zakresie, użytkowaniu niezgodnym z kartą gwarancyjną
2. Niepoprawną lub zaniedbywaną konserwacją
3. Uszkodzeń mechanicznych;
4. Zużycia części powstałego przy codziennym
5. Nieszczęśliwych wypadków i klęsk żywiołowych
6. Niefachowych interwencji
7. Niepoprawnego obchodzenia się, lub niewłaściwego umieszczenia, wpływu niskiej lub wysokiej temperatury, oddziaływania wody, nieadekwatnego nacisku lub uderzenia, celowej zmiany designu, kształtu lub rozmiaru.

PL - Copyright - prawo autorskie

Firma MASTER SPORT s.r.o. zastrzega sobie wszelkie prawa autorskie do treści niniejszej instrukcji obsługi. Prawo autorskie zabrania kopiowania treści instrukcji w części lub też w całości przez osoby trzecie bez wyraźnej zgody MASTER SPORT s.r.o.. Firma MASTER SPORT s.r.o. za korzystanie z informacji zawartych w niniejszej instrukcji obsługi nie ponosi odpowiedzialności za jakiegokolwiek patenty.

TRINET CORP sp. z o.o.
Wilkowicka 2
44-180 Toszek, Poland
info@najtanszysport.pl
www.najtanszysport.pl





LADDER FOR TRAMPOLINE – USER´S MANUAL - MASSCHOD



NEJLEVNEJSI
SPORT.CZ



NAJLACNEJSI
SPORT.SK



NAJTANSZY
SPORT.PL

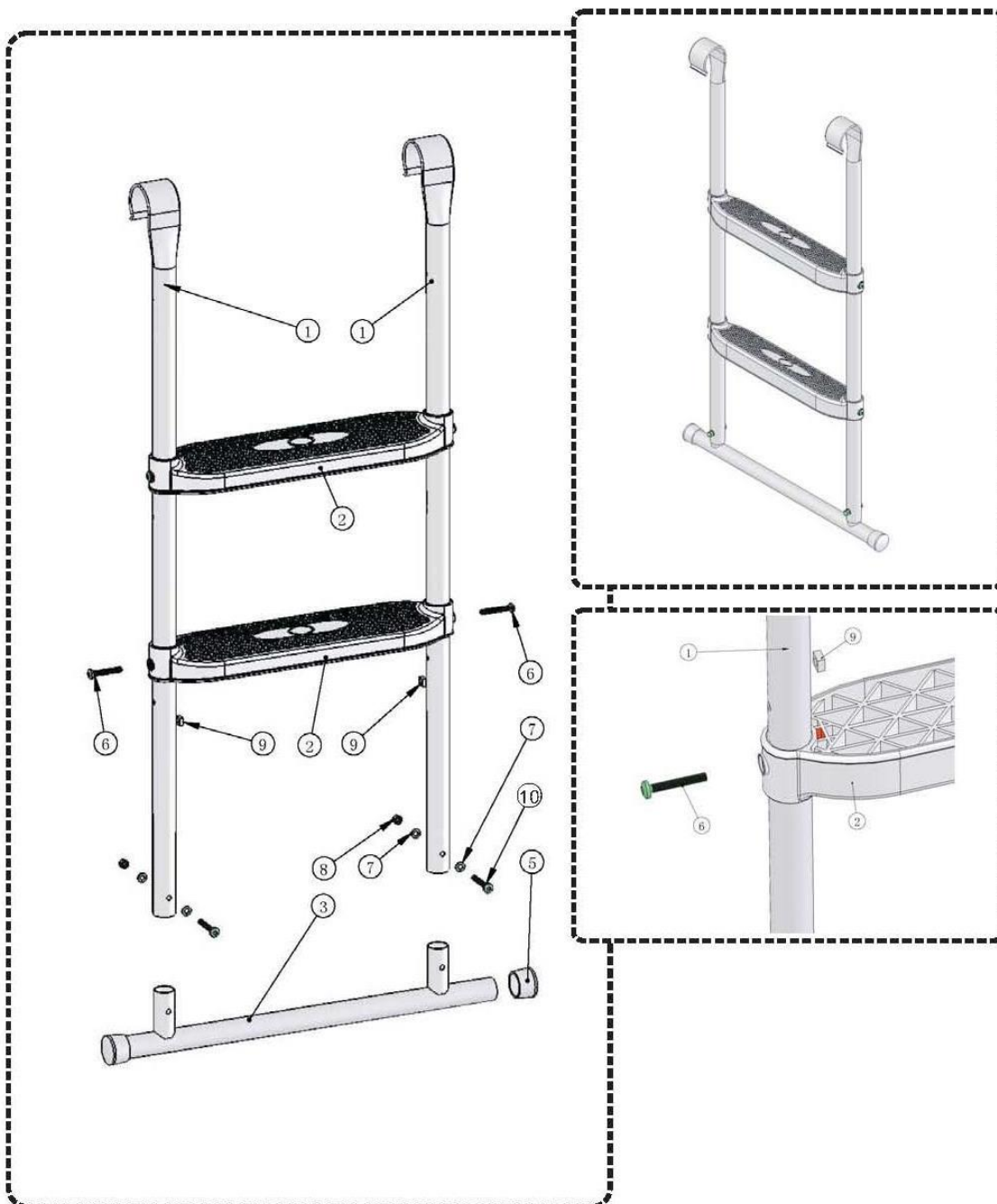

part - description	no.
1 – leg	2
2 – step	2
3 – low part of step	1
5 – plastic cover	2
6 – screw M6x45	4
7 – washer 6mm	4
8 – safety nut M6	2
9 – square nut M6	4
10 – screw M6x40	2

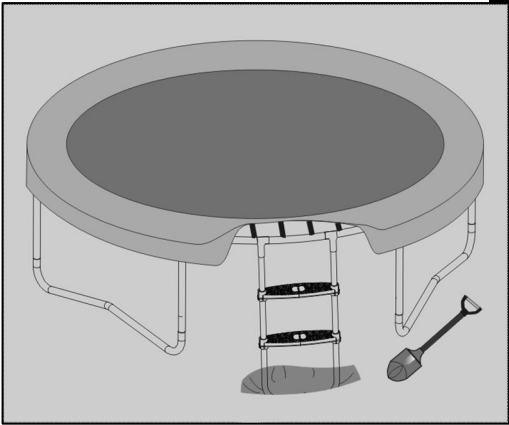

WARNING: Hang ladder on frame of trampoline. Then cover steel parts with trampoline pad to avoid injury during jumping. If you don't use trampoline, please put ladder off to not let children unattended on trampoline.

If you use ladder for trampoline smaller than 360 cm, we recommend to give low part of step give under ground to be there in right angle to trampoline.

WARRANTY

for other countries

The product is warranted for 24 months following the date of delivery to the original purchaser.

This warranty does not apply to damages caused by misuse of this product, accidental or intentional damage, neglect or commercial use.

Excluded from this warranty is liability for consequential property or commercial damages or for damages for loss of use.

This warranty is valid only to the original purchaser and under normal use. Repairs must be made by an authorized dealer, otherwise this warranty void.

© COPYRIGHT

MASTER SPORT s.r.o. retains all rights to this Owner's Manual. No text, details, or illustrations from this manual may be either reproduced, distributed, or become the subject of unauthorized use for commercial purposes, nor may they be made available to others.

Reproduction prohibited!

Address of lokal distributor:

