



Madlo k trampolín



UŽIVATELSKÝ MANUÁL



**NEJLEVNEJSI
SPORT.CZ**



**NAJLACNEJSI
SPORT.SK**



**NAJTANSZY
SPORT.PL**

Obsah balení

7.



8.



9.

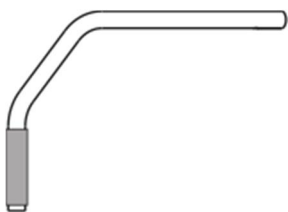

10.

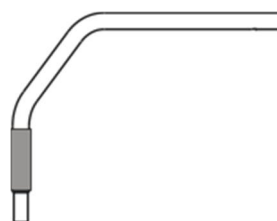

Seznam částí

Číslo	popis	množství
7	Opěrná tyč A	1
8	Opěrná tyč B	1
9	Madlo (Female)	1
10	Madlo (Male)	1

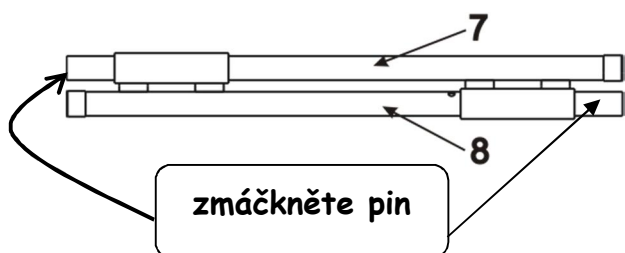

Díl č7 a 8 je zabalen jako jeden kus. Pro rozložení na samostatné díly zmáčkněte zajišťovací pin.

Montáž

Vytáhně všechny díly z přepravního boxu a umístěte je na volný prostor. Vybalte všechny díly z obalového materiálu.

UPOZORNĚNÍ

Při sestavování udržujte děti v bezpečné vzdálenosti.

Při sestavování buďte opatrní a nekládejte prsty ke konci spojů, při dosednutí může dojít ke zranění.

1. Odšroubujte nožky na trampolíně.

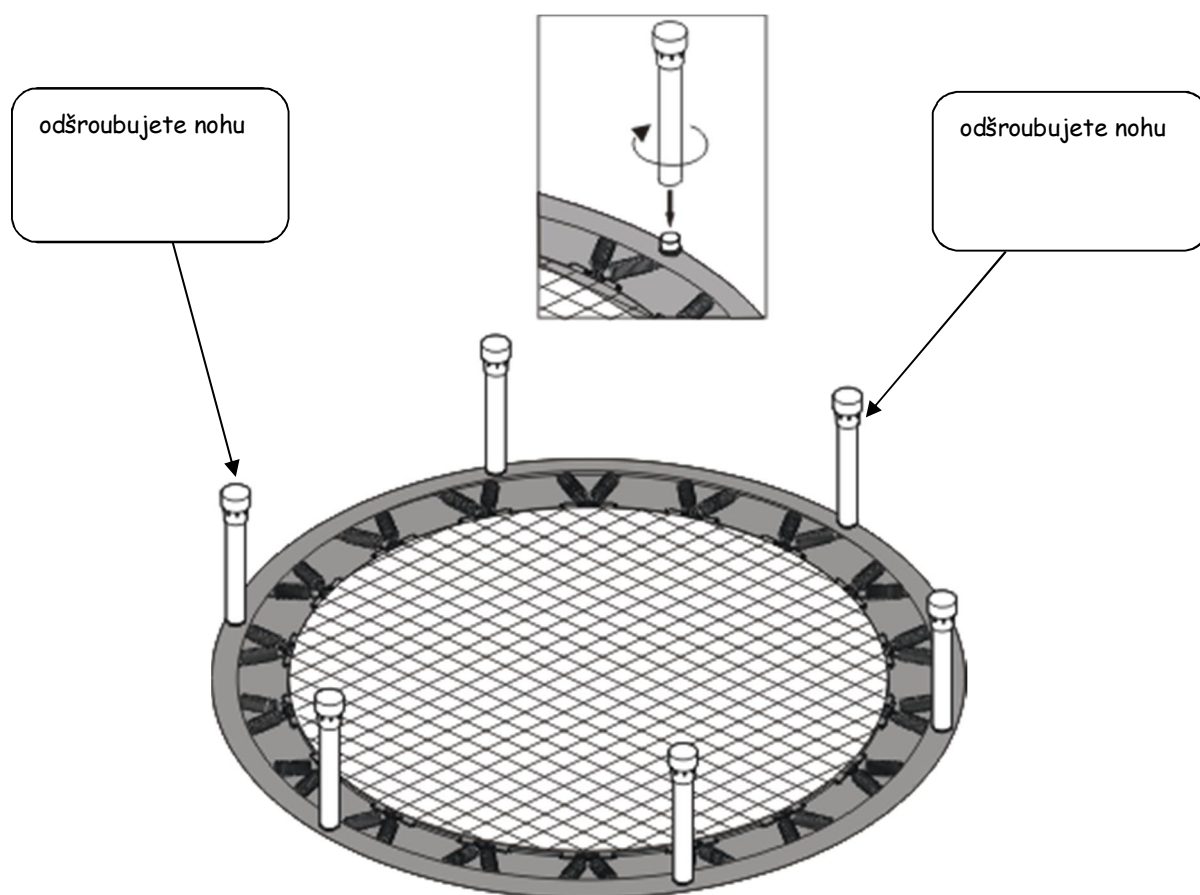

2. Otočte trampolínu do normální polohy. Protáhněte a zařoubujte nožky trampolíny opěrnými tyčemi A (7) a B(8). Nožky trampolíny dotáhněte.

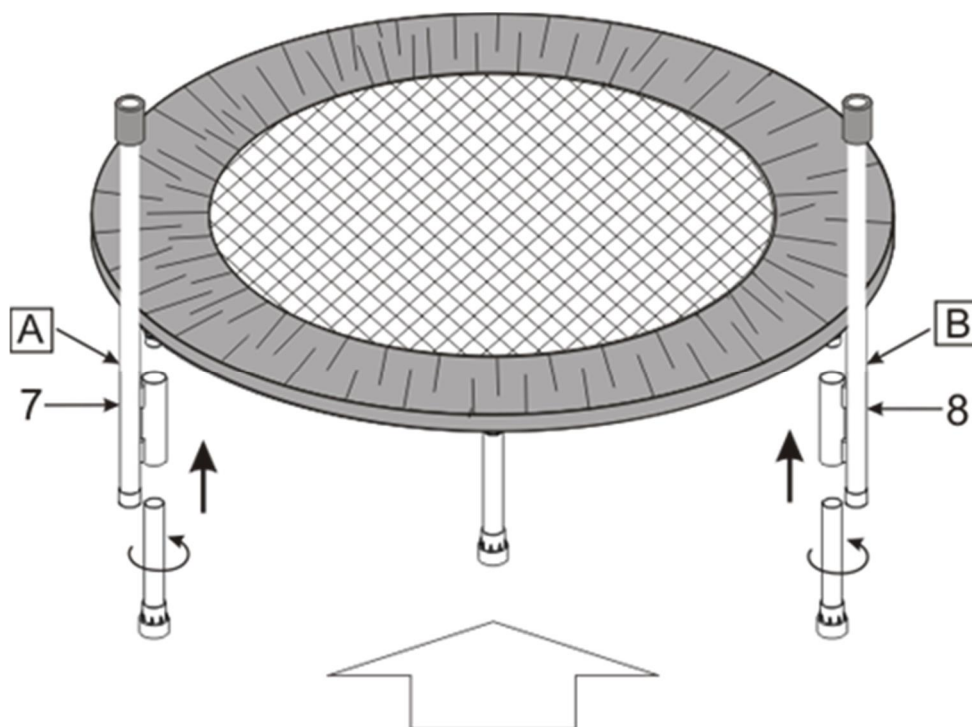

3. Spojte vrchní část madla díly 9 a 10 a zacvakněte zajišťovací pin. Vrchní část madla lze nastavit pro různé velikosti trampolíny. Ujistěte se, že jste nastavili odpovídající velikost pro Vaši trampolínu. Spojené madlo zasuněte do opěrných tyčí.

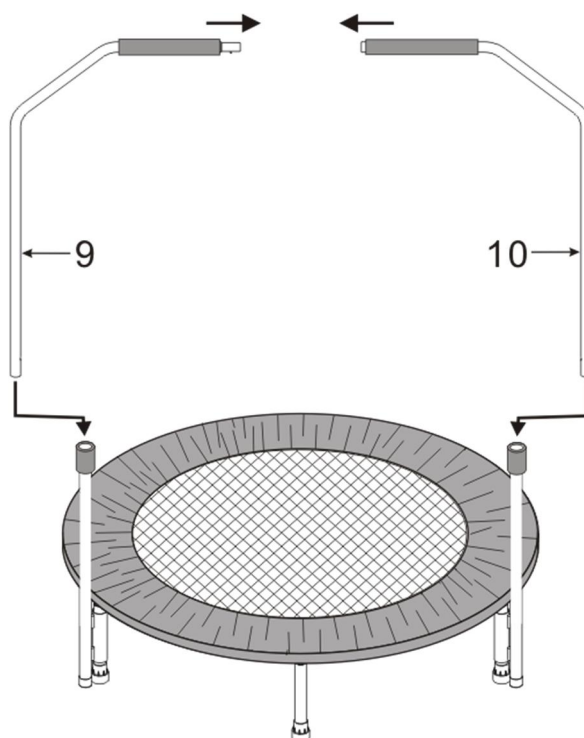

UPOZORNĚNÍ

**Trampolíny nesmí být používány pokud na opěrné tyči není nasunuto horní madlo mřížky
dojít k vážným zraněním !!!**

**Prodávající poskytuje na tento výrobek prvnímu majiteli
záruku 2 roky ode dne prodeje.**

Záruka se nevztahuje na závady vzniklé:

1. zaviněním uživatele tj. poškození výrobku nesprávnou montáží, neodbornou reparací, užíváním v nesouladu se záručním listem
2. nesprávnou nebo zanedbanou údržbou
3. mechanickým poškozením
4. opotřebením dílů při běžném používání
5. neodvratnou událostí a živelnou pohromou
6. neodbornými zásahy
7. nesprávným zacházením, či nevhodným umístěním, vlivem nízké nebo vysoké teploty, působením vody, neúměrným tlakem a nárazy, úmyslně pozměněným designem, tvarem nebo rozměry

Copyright - autorská práva

Společnost MASTER SPORT s.r.o. si vyhrazuje veškerá autorská práva k obsahu tohoto návodu k použití. Autorské právo zakazuje reprodukci částí tohoto návodu nebo jako celku textu stranou bez výslovného souhlasu společnosti MASTER SPORT s.r.o.. Společnost MASTER SPORT s.r.o. pro použití informací, obsažených v tomto návodu k použití nepřebírá žádnou odpovědnost za jakýkoli patent.



MASTER SPORT s.r.o.
Provozní 5560/1b
722 00 Ostrava - Těbovice
Czech Republic
reklamace@nejlevnejsisport.cz
www.nejlevnejsisport.cz

Madlo k trampolín



MASTER JUMP

UŽIVATEĽSKÝ MANUÁL



**NEJLEVNEJSI
SPORT.CZ**



**NAJLACNEJSI
SPORT.SK**



**NAJTANSZY
SPORT.PL**

Obsah balenia

7.



8.



9.

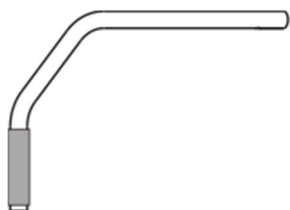

10.

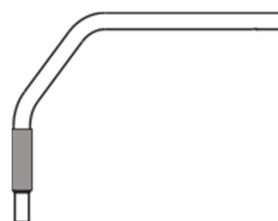

Zoznam astí

Číslo	popis	množstvo
7	Oporná tyč A	1
8	Oporná tyč B	1
9	Madlo (Female)	1
10	Madlo (Male)	1

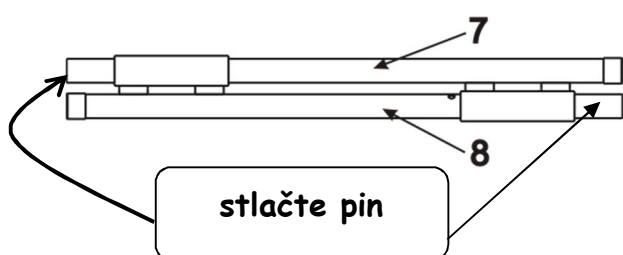

Diel č7 a 8 je zabalený ako jeden kus. Pre rozloženie na samostatné diely stlačte zaist'ovací pin.

Montáž

Vytiahnite v-etyky diely z prepravného boxu a umiestnite na voľný priestor. Vyberte v-etyky diely z obalového materiálu.

UPOZORNENIE

Pri zostavovaní udržujte deti v bezpečnej vzdialenosti.

Pri zostavovaní buďte opatrný a nekladajte prsty ku koncu spojov tyčí, pri dosadnutí môže dôjsť k zraneniu.

1. Odskrutkujte nôžky na trampolíne

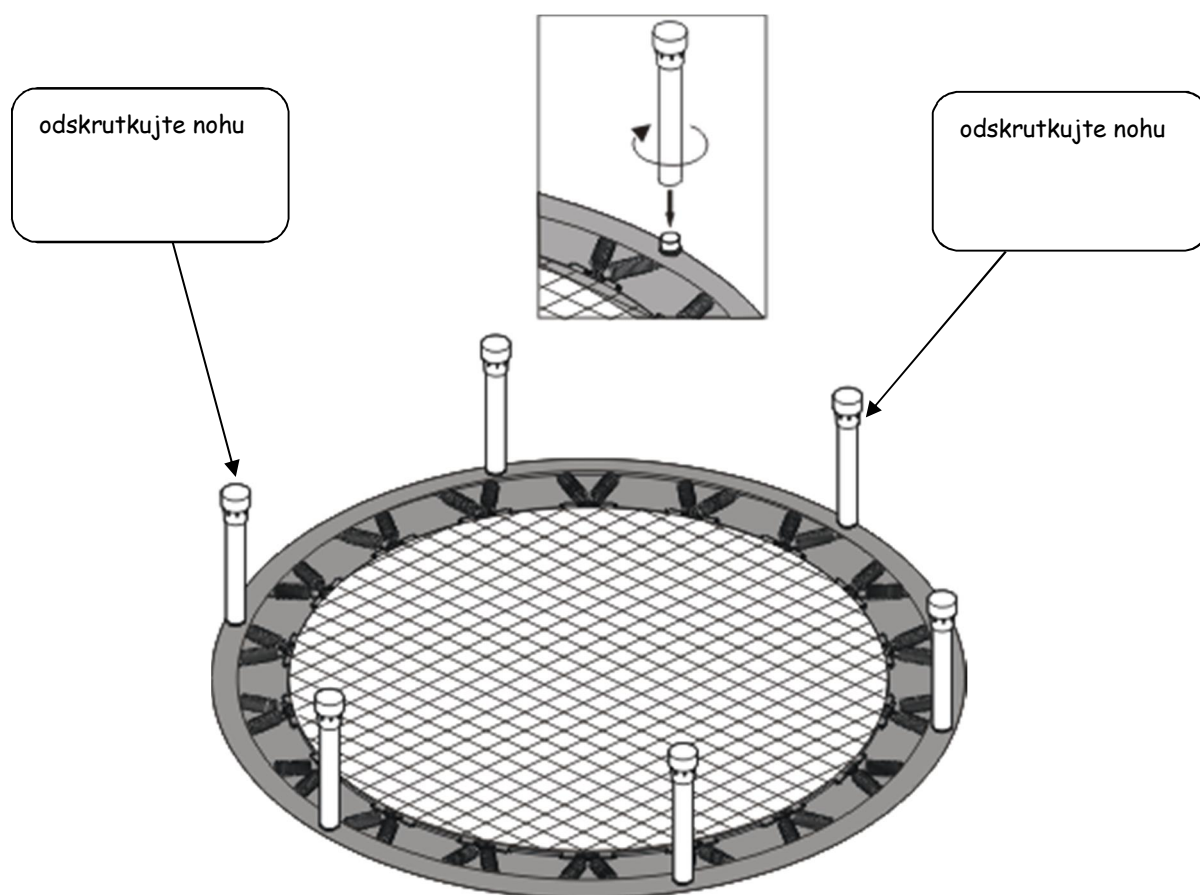

2. Oto te trampolínu do normálnej pozície. Pretiahnite a zaskrutkujte nôžky trampolíny opornou tyou A (7) a B(8). Nôžky trampolíny dotiahnite.

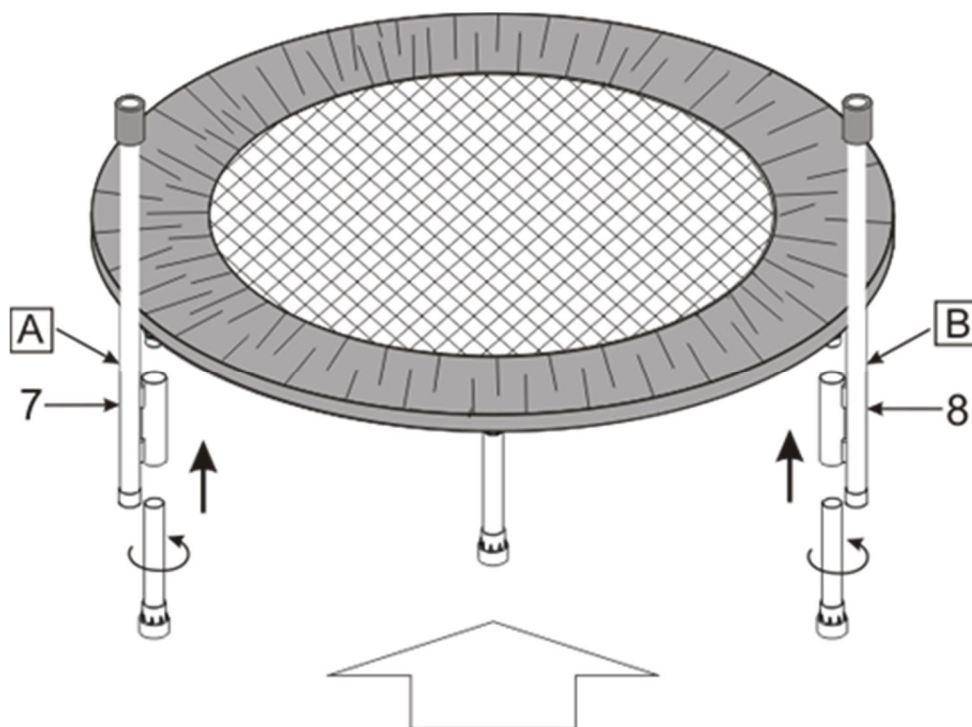

3. Spojte vrchnú časť madla dielmi 9 a 10 a zacvaknite zaisovací pin. Vrchnú časť madla je možná nastaviť pre rôzne veľkosti trampolíny. Uistite sa, že ste nastavili zodpovedajúcu veľkosť pre Vašu trampolínu. Spojené madlo zasunie do oporných tyčí.

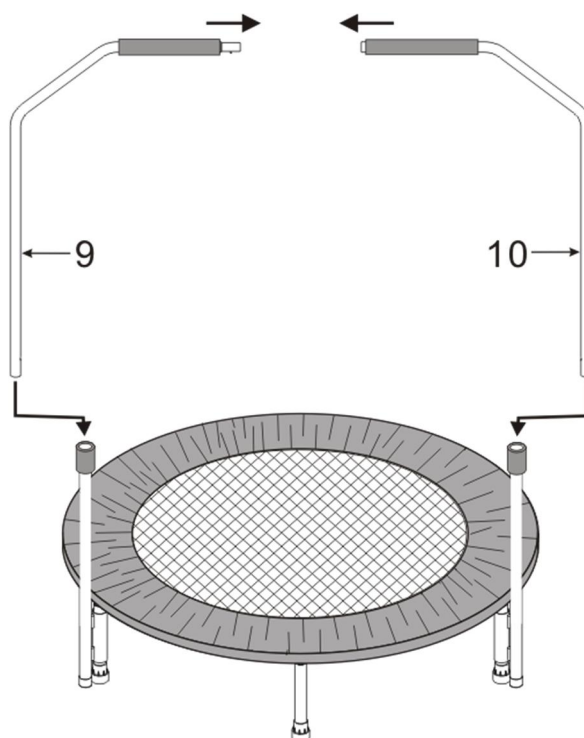

UPOZORNENIE

Trampolína nesmie byť používaná pokiaľ na opornej tyči nie je nasunutá horná madlo, môže dôjsť k vážnym zraneniam !!

Predávajúci poskytuje na tento výrobok prvému majiteľovi záruku 2 roky odo dňa predaja.

Záruka sa nevzťahuje na závady vzniknuté:

1. zavinutím užívateľa a t.j. poškodenie výrobku nesprávnou montážou, neodbornou repasiou, užívaním v nesúlade so záručným listom
2. nesprávnou alebo zanedbanou údržbou
3. mechanickým poškodením
4. opotrebovaním dielov pri bežnom používaní
5. neodvratnou udalosťou a ťižkou pohromou
6. neodbornými zásahmi
7. nesprávnym zaobchádzaním, nevhodným umiestnením, vplyvom nízkej alebo vysokej teploty, pôsobením vody, neúmerným tlakom a nárazmi, úmyselne pozmeneným designom, tvarom alebo rozmermi

Copyright - autorské práva

Spoločnosť MASTER SPORT s.r.o. si vyhradzuje všetky autorské práva k obsahu tohoto návodu na použitie. Autorské právo zakazuje reprodukciu časti tohto návodu alebo ako celku treťou stranou bez výslovného súhlasu spoločnosti MASTER SPORT s.r.o.. Spoločnosť MASTER SPORT s.r.o. pre použitie informácií obsiahnutých v tomto návode na použitie nepreberá žiadnu zodpovednosť za akýkoľvek patent.

TRINET Corp, s. r. o.
Cesta do Rudiny 1098
024 01 Kysucké Nové Mesto, Slovakia
info@najlacnejsisport.sk
www.najlacnejsisport.sk



Uchwyt do trampoliny



MASTER JUMP®

INSTRUKCJA OBSŁUGI



**NEJLEVNEJSI
SPORT.CZ**



**NAJLACNEJSI
SPORT.SK**



**NAJTANSZY
SPORT.PL**

Zawarto opakowania

7.



8.



9.

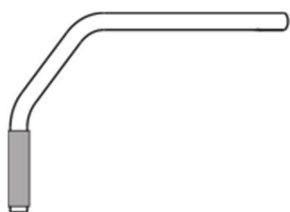

10.

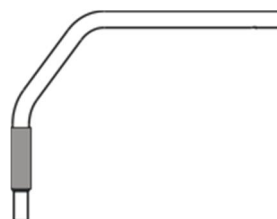

Lista części

Numer	Opis	Ilość
7	Wspierający pręt A	1
8	Wspierający pręt B	1
9	Uchwyt (Female)	1
10	Uchwyt (Male)	1

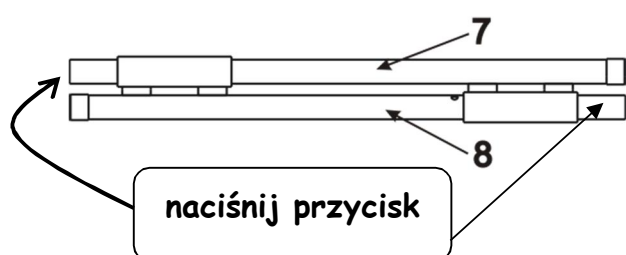

Część n7 i 8 jest zapakowany jako jedna sztuka. Dla oddzielenie na dwie osobne części należy nacisnąć przycisk

Instrukcja zlozenia

Wyci gnij wszystkie cz ci z pudea i wy e je na na woln powierzchni. Usu cz ci z ich w asnych opakowa bezpiecze stwa

UWAGA

Podczas mota u utrzymywaj dzieci w bezpiecznej odleg ci.

Podczas mota u b d ostro ny i nie wk adaj palców do ko cówek rurek.

1. Odkr niki na trampolinie

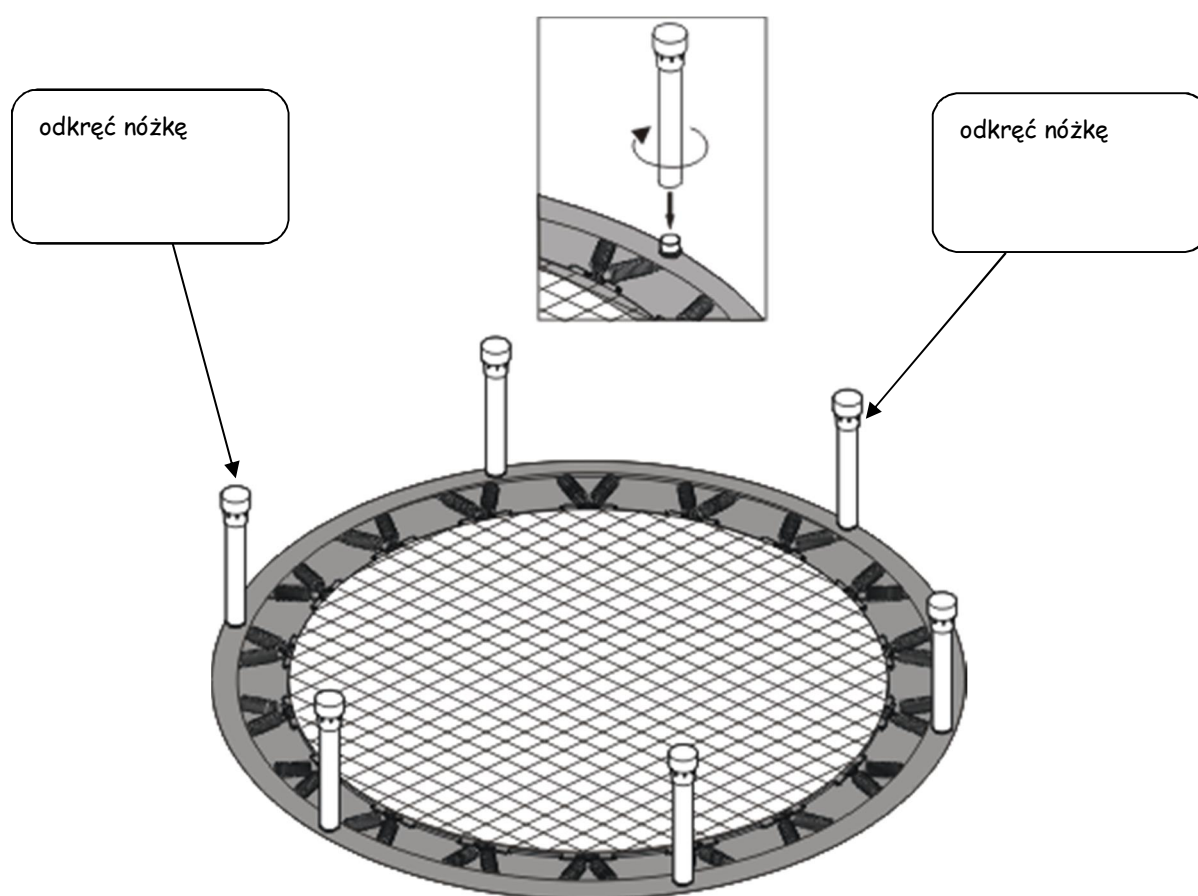

2. Odwróć trampolinę do zwykłej pozycji. Przeciwnie i zakręć nożki do trampoliny za pomocą rurki podporowej A (7) i B(8). Nożki trampoliny dołącz.

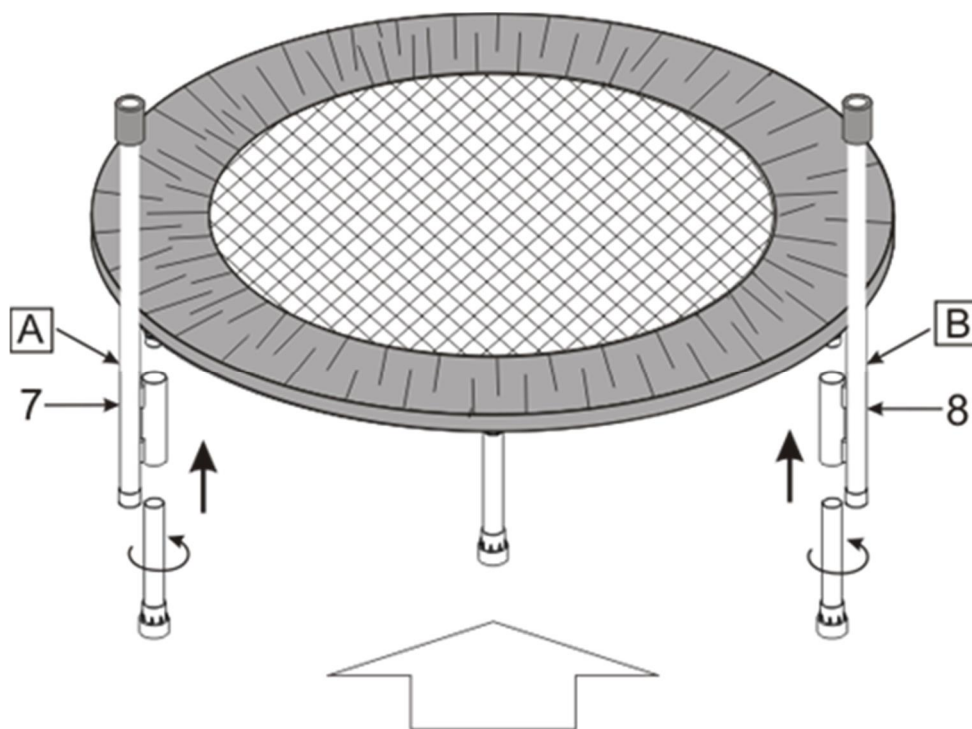

3. Połącz górny czep i porczy za pomocą części 9 i 10 i zabezpiecz przyciskiem. Górny czep porczy może być ustawiony dla różnych rozmiarów trampoliny. Upewnij się, że ustawisz odpowiedni rozmiar dla twojej trampoliny. Porczy będzie zasada do rurek podporowych

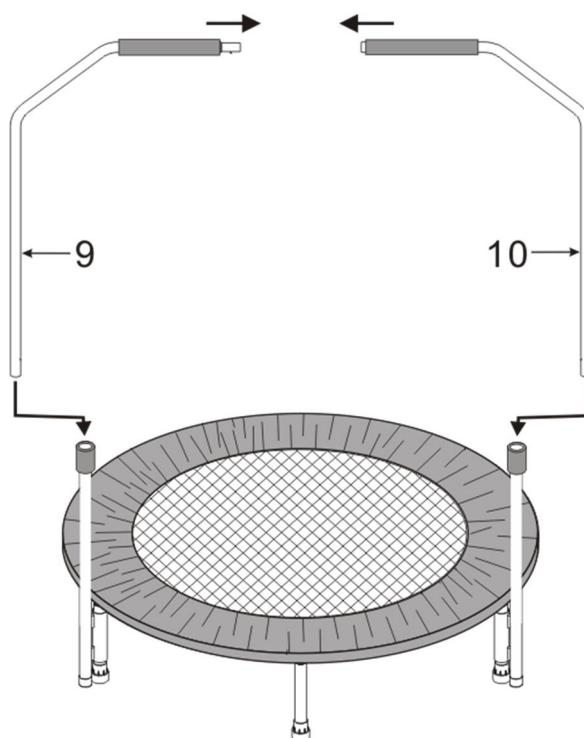

OSTRZEŻENIE

Z trampoliny nie można korzystać, jeżeli na rurze oporowej nie jest nasunięta poręcz górna, w innym przypadku może dojść do poważnych wypadków!

Sprzedający na niniejszy produkt udziela pierwszemu właścicielowi gwarancji na czas użytkowania 24 miesięcy od dnia sprzedaży.

Gwarancja nie dotyczy uszkodzeń powstałych w wyniku:

1. Szkód spowodowanych przez użytkownika tj. Uszkodzenia produktu przy nieprawidłowym montażu, niepoprawnej naprawy wykonywanej we własnym zakresie, użytkowaniu niezgodnym z kartą gwarancyjną
2. Niepoprawną lub zaniedbywaną konserwacją
3. Uszkodzeń mechanicznych;
4. Zużycia części powstałego przy codziennym
5. Nieszczęśliwych wypadków i klęsk żywiołowych
6. Niefachowych interwencji
7. Niepoprawnego obchodzenia się, lub niewłaściwego umieszczenia, wpływu niskiej lub wysokiej temperatury, oddziaływania wody, nieadekwatnego nacisku lub uderzenia, celowej zmiany designu, kształtu lub rozmiaru.

PL - Copyright - prawo autorskie

Firma MASTER SPORT s.r.o. zastrzega sobie wszelkie prawa autorskie do treści niniejszej instrukcji obsługi. Prawo autorskie zabrania kopiowania treści instrukcji w całości lub części przez osoby trzecie bez wyrażonej zgody MASTER SPORT s.r.o.. Firma MASTER SPORT s.r.o. za korzystanie z informacji zawartych w niniejszej instrukcji obsługi nie ponosi odpowiedzialności za jakiegokolwiek patenty.

TRINET CORP sp. z o.o.
Wilkowicka 2
44-180 Toszek, Poland
info@najtanszysport.pl
www.najtanszysport.pl





Handle for trampolin



OWNER'S MANUAL



**NEJLEVNEJSI
SPORT.CZ**



**NAJLACNEJSI
SPORT.SK**



**NAJTANSZY
SPORT.PL**

Thank you for purchasing our product

IN CASE OF MISSING OR BROKEN PARTS, PLEASE CONTACT PLACE OF PURCHASE FOR ASSISTANCE.

Assembly Pack Check List

7.

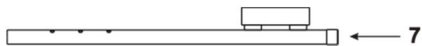

8.



9.

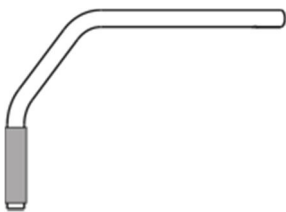

10.

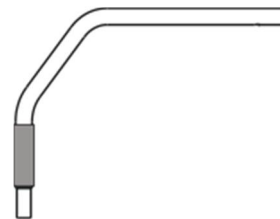

Nr.	Item	quantity
7	Supporting bar A	1
8	Supporting bar B	1
9	Handle (Female)	1
10	Handle (Male)	1

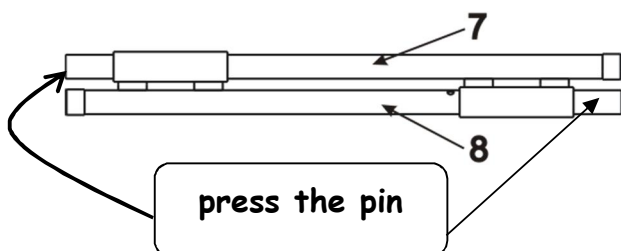

Items nr. 7 and 8 are packaged together.
Press the pin for disconnection.

Assembly instructions

Put all parts from carton and give it to free space. Remove all parts from packing material.

WARNING

Let children safety out of trampoline by assembly

Be careful and don't give fingers to ending of connection of bars, it could become dangerous.

1. Screw out legs of trampoline

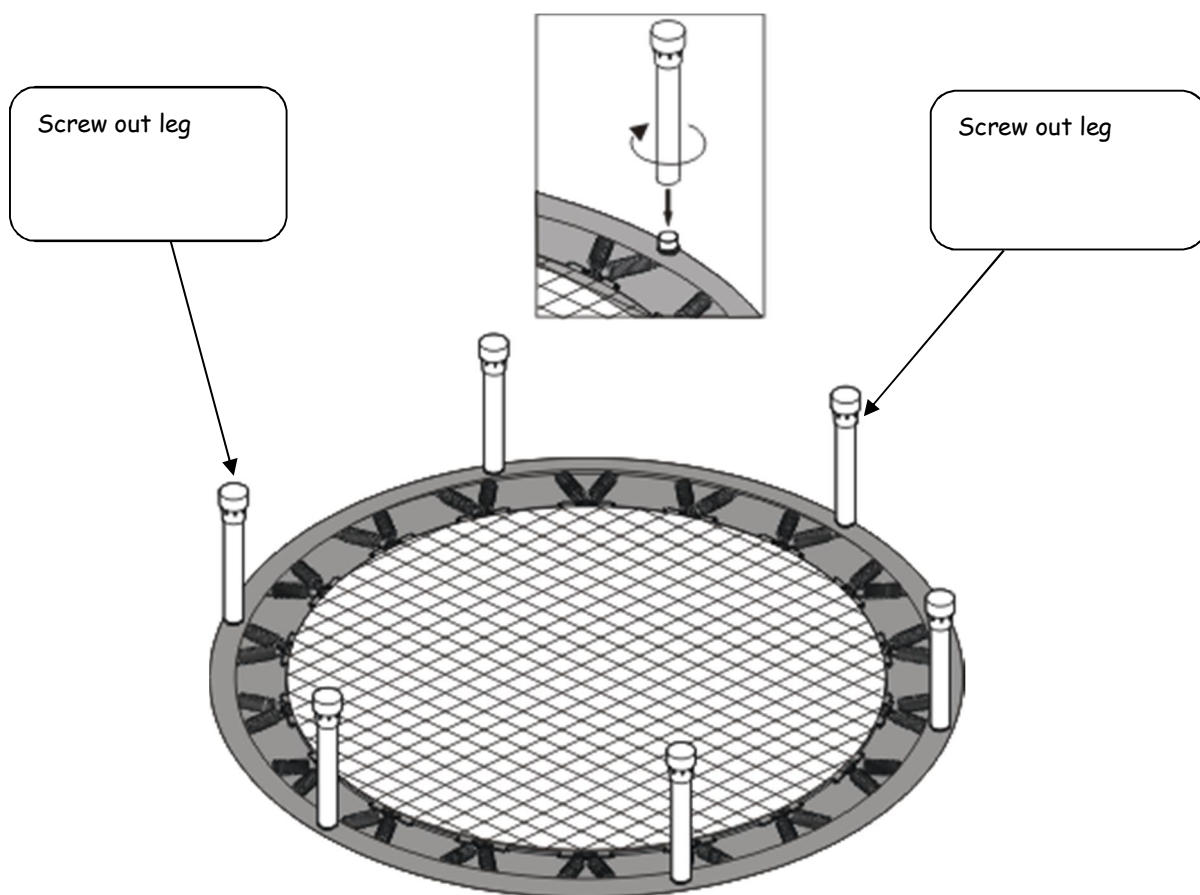

2. Rotate trampoline to standard position. Put and screw legs of trampoline to support leg A (7) and B(8). Tighten securely.

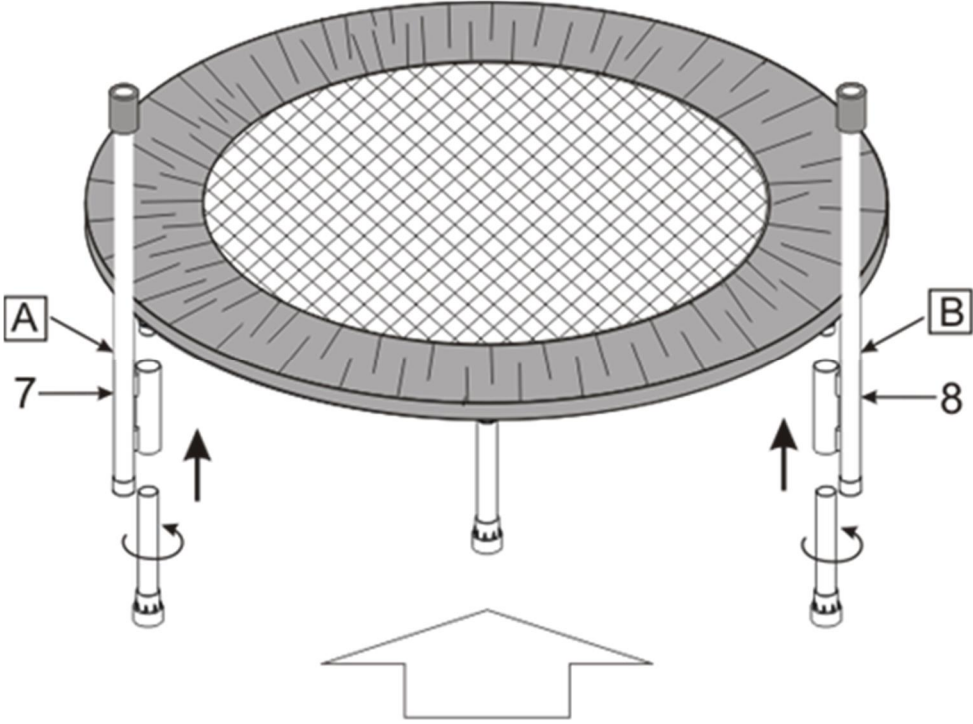

3. Connect top part of handle and click safety pin. You can use handle for different sizes of trampoline. Be sure that you adjust correct size for your trampoline. Give connected handle to support bars.

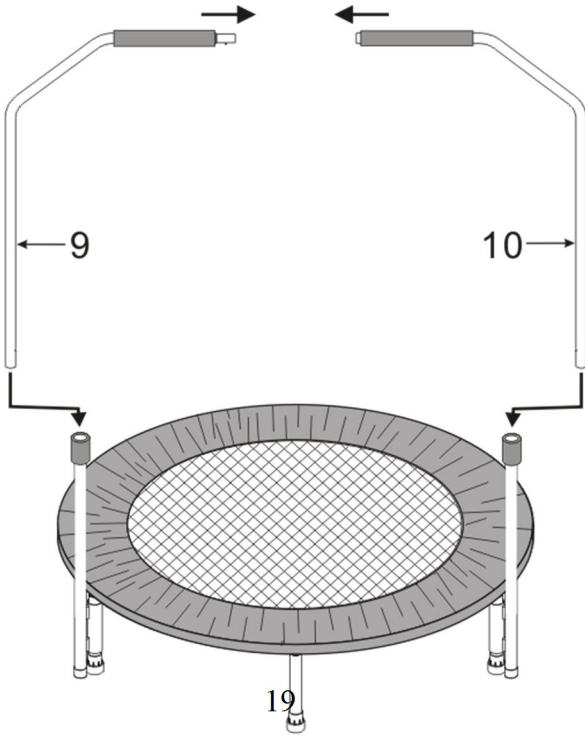

Warning!!

Trampoline can't be used if there is no top handle on it. It could become dangerous!!!

WARRANTY

for other countries

The product is warranted for 24 months following the date of delivery to the original purchaser.

This warranty does not apply to damages caused by misuse of this product, accidental or intentional damage, neglect or commercial use.

Excluded from this warranty is liability for consequential property or commercial damages or for damages for loss of use.

This warranty is valid only to the original purchaser and under normal use. Repairs must be made by an authorized dealer, otherwise this warranty void.

© COPYRIGHT

MASTER SPORT s.r.o. retains all rights to this Owner's Manual. No text, details, or illustrations from this manual may be either reproduced, distributed, or become the subject of unauthorized use for commercial purposes, nor may they be made available to others.

Reproduction prohibited!

Address of lokal distributor: